

适用刀片

TBP型

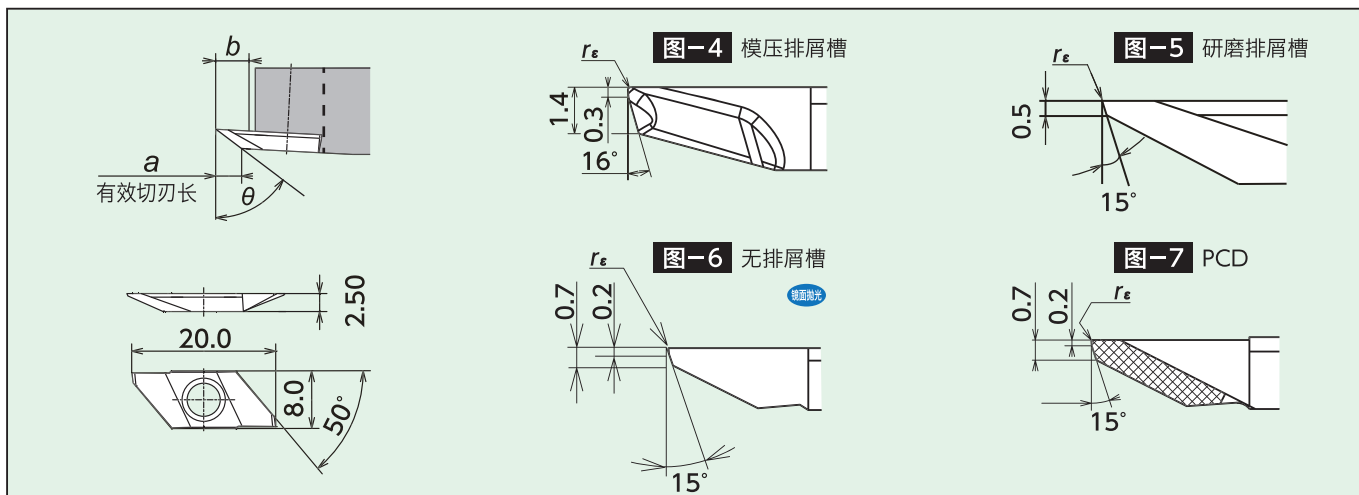

刀片形状	刀片型号	排屑槽	θ	尺寸 (mm)			PVD 涂层微粒子硬质合金							微粒子硬质合金	PCD		
				r_ϵ	有效切削长度 a	可加工深度 b	ST4	DM4	DT4	TM4	ZM3	QM3	VM1			KM1	PD1
图-4	TBP 72F _{R/L} 05-BM	有	72°	0.05	3.5	5.3	R	R		R							
	TBP 72F _{R/L} 10M-BM		72°	0.08	3.5	5.3	R	R		R							
	TBP 72F _{R/L} 20M-BM		72°	0.18	3.5	5.3	R	R		R							
图-5	TBP 60F _{R/L} 00	有	60°	0.00	3.7	5.3			R	R	●	R	R				
	TBP 60F _{R/L} 10		60°	0.10	3.7	5.3			R	●	R	R					
	TBP 60F _{R/L} 10M		60°	0.08	3.7	5.3			R		R	R					
	TBP 60F _{R/L} 20		60°	0.20	3.7	5.3			R								
	TBP 55F _{R/L} 00		55°	0.00	3.0	5.3				●		R					
	TBP 55F _{R/L} 10		55°	0.10	3.0	5.3				●		R					
图-6	TBP 60F _{R/L} V <small>镜面抛光</small>	无	60°	0.00	4.8	5.3				R		●	R				
	TBP 60F _{R/L} V05 <small>镜面抛光</small>		60°	0.05	4.8	5.3					R	R					
	TBP 60F _{R/L} V10 <small>镜面抛光</small>		60°	0.10	4.8	5.3				R		R					
图-7	TBP 60F _{R/L} V00-P		60°	0.00	4.0	5.3							R				
	TBP 60F _{R/L} V10-P		60°	0.10	4.0	5.3							R				

A 新产品

B 排屑槽
工具材料种类

C 标准刀片
库存一览

D 外径加工
刀杆

E 小零件加工
刀具具

F 槽刀工具

G 螺纹加工

H 加内径
镗刀

I 工
具
专
有

J 铣小
径
刀
立

K 钻舍
弃
头
式

L 用加工
中心
刀
心

M 技术
资
料

N 索
引

刀杆尺寸

刀杆形状	刀杆型号	库存		尺寸 (mm)							通用刀片	零 部 件		
		R	L	h	b	L ₁	h ₁	f	h ₂	L ₂		紧固螺丝		扳手
												(A)	(B)	
图-1	CTPA ^{R/L} 10	●	●	10	10	120	10	3.4	2	—	TBPA	LRIS-4*10PW(A)	CLR-15S (A)	
	12	●	●	12	12	120	12	3.4	0	—				LRIS-4*12PW(A)
	16	●	●	16	16	120	16	3.4	0	—				
	20F	●	●	20	20	80	20	3.4	0	—		LRIS-4*10(B)	LLR-25S(B)	
图-2	TBPA ^{R/L} 12H-OH	●		12	12	100	12	3.4	4	10		LRIS-4*12PW(A)	CLR-15S (A)	
	16H-OH	●		16	16	100	16	3.4	2	10				
	20H-OH	●		20	20	100	20	3.4	—	—				
图-3	CH-TBPA ^{R/L} 16		●	16	16	120	16	28	—	0		LRIS-4*10(B)	LLR-25S (B)	
	20		●	20	20	120	20	32	—	0				

适用刀片

TBPA型

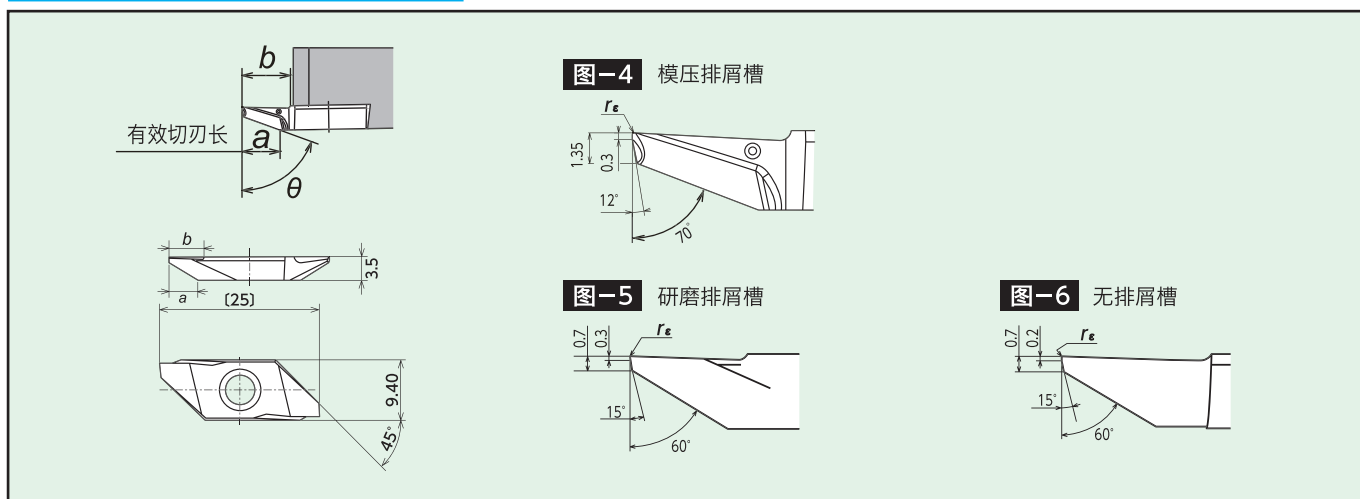

刀片形状	刀片型号	排屑槽	θ	尺寸 (mm)			PVD涂层微粒子硬质合金						
				r _ε	有效切刃长 a	可加工深度 b	ST4	DM4	DT4	TM4	ZM3	QM3	VM1
				图-4	TBPA 70F ^{R/L} 05-BM	有	70°	0.05	5.5	6.5	R	R	
	70F ^{R/L} 10M-BM	70°	0.08	5.5	6.5		R	R		R			
	70F ^{R/L} 20M-BM	70°	0.18	5.5	6.5		R	R		R			
图-5	TBPA 60F ^{R/L} VB	有	60°	0.00	4.5	5.3			R		●		R
	60F ^{R/L} PB10		60°	0.10	4.5	5.3					●		R
	60F ^{R/L} 10M		60°	0.08	4.5	5.3						R	
	60F ^{R/L} PB10M		60°	0.08	4.5	5.3			R				R
	60F ^{R/L} PB20M		60°	0.18	4.5	5.3			R				
图-6	TBPA 60F ^{R/L} V	无	60°	0.00	6.3	6.8					●		R

A 新产品

B 排屑槽
工具材料种类

C 标准刀片
库存一览

D 外径加工
刀杆

E 小零件加工
用刀具

F 槽刀工具

G 螺纹加工

H 内径镗工

I 工夹具
工夹具

J 铣小径刀立

K 钻舍
弃头式

L 加工中心
刀心

M 技术资料

N 索引